

Согласовано			
Взам. инв. №			
Подп. и дата			
Инв. № подл.			

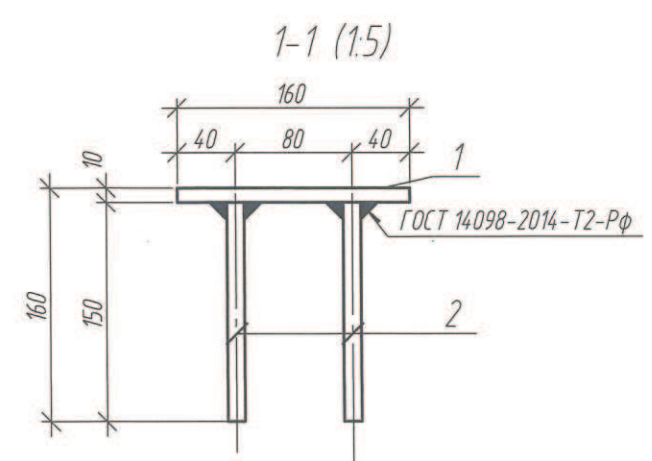
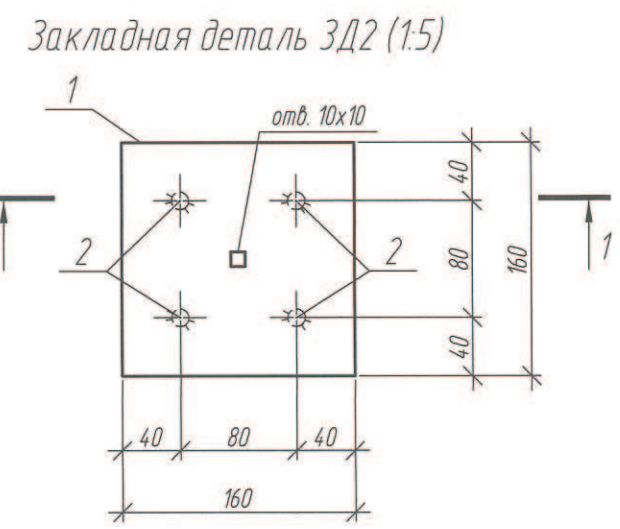
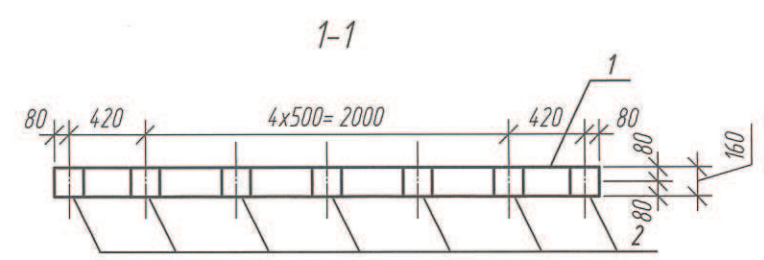
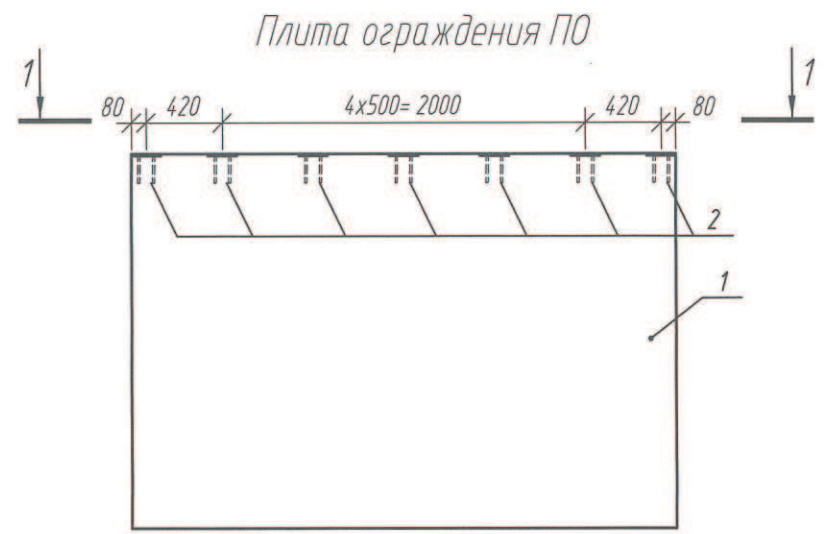

Спецификация на плиту ограждения ПО

Поз.	Обозначение	Наименование	Кол.	Масса, ед,кг	Примечание
1	ГОСТ 13015-2012	ПО 30.25-2	1	1780.00	
2	6822-01-КЖИ, данный лист	Закладная деталь 3Д2	7	2.37	

Спецификация на 3Д2

Поз.	Обозначение	Наименование	Кол.	Масса, ед,кг	Примечание
1	ГОСТ 19903-2015	- 10x160, L=160	1	2.01	
2	ГОСТ 34028-2016	φ10 А500С, L=150	4	0.09	

1. Стальные элементы окрасить за 2 раза эмалью ПФ-115 ГОСТ 6465-76 по слою грунтовки ГФ-021 ГОСТ 25129-2020. Перед нанесением антикоррозионной защиты поверхность металлических элементов очистить от грязи и окислов согласно ГОСТ 9.402-2004.
2. Монтажные сварные соединения выполнить сваркой по ГОСТ 5264-80; электроды для сварки 346А по ГОСТ 9467-75.
3. Катет сварного шва принимать равным наименьшей толщине свариваемых элементов.

В ПРОИЗВОДСТВО РАБОТ
СДС-Строй
Технический отдел
Забалуев Максим
20.01.2026

					2022	6822-01-КЖИ			
Изм.	Кол.уч	Лист	№ док.	Подп.	Дата	Плита ограждения ПО. Закладная деталь 3Д2	Стадия	Масса	Масштаб
Разраб.				Путина	08.09		Р	см. табл.	1:40
Проб.				Глибочан	08.09		Лист	24	Листов
Рук. гр.				Гаязов	08.09		000 ПИ		
Гл. спец.				Кореньков	08.09		"КУЗБАССГОРПРОЕКТ"		
Н. контр.				Криволапов					